

STEINHOF Montage und Gebrauchsanleitung
für die Anhängerkupplung:
Dacia Duster
(2010 -)

Katalognummer D-012

Verwendungsbereich

Die Anhängerkupplung **D-012** ist für das Ziehen eines Anhängers bestimmt. Die Anhängerkupplung besitzt das Prüfzeichen **e20, E20**.

Vorbedingungen für die Montage der Anhängerkupplung

Die Anhängerkupplung **D-012** darf nur an Fahrzeugen montiert und genutzt werden, deren Karosserie in einem einwandfreien technischen Zustand ist. Die Anhängerkupplung darf nur entsprechend der folgenden Anleitungen montiert und genutzt werden.

Alle Schrauben und Muttern entsprechend dem in der folgenden Tabelle angegebenen Drehmoment (Mo) anziehen (das Drehmoment bezieht sich jeweils auf Schrauben der Festigkeitsklasse 8.8):

M8	-	25 (Nm)	M12	-	85 (Nm)
M10	-	50 (Nm)	M16	-	200 (Nm)

Nutzungsbedingungen

Die Anhängerkupplung **D-012** besitzt ein Typenschild, das die Parameter für eine ordnungsgemäße und sichere Belastung der Kupplung angibt:

Typ: D-012 A-50X e20 00-1380	Die Anhängerkupplung für den Dacia Duster Kupplungsklasse Die Homologationsnummer der Anhängerkupplung
E20 55 R-01 2686 D = 9,0 kN S = 75 kg R = 1500 kg	Die Homologationsnummer der Anhängerkupplung D-Wert Stützlast Max. Anhängerlast

Der D-Wert wird nach folgender Formel berechnet:

$$D = g \times \frac{T \times R}{T + R} \text{ kN}$$

T-zulässiges Gesamtgewicht des Zugfahrzeugs (oder auch eines Schleppzuges) in Tonnen; einschließlich, falls gegeben, der senkrechten Achslast des Anhängers auf die Zentralachse
R- zulässiges Gesamtgewicht eines PKW-Anhängers mit einer in der Senkrechten beweglichen Deichsel oder eines Aufliegers (in Tonnen)
g- Erdbeschleunigung (9,81 m/s²).

Während der Nutzung sind die einzelnen Kupplungsteile in einem einwandfreien technischen Zustand zu halten und vor Korrosion zu schützen. Während des Schleppvorgangs ist der Anhänger zusätzlich mit einem Seil oder einer Kette von entsprechender Stärke mit dem Zugfahrzeug zu verbinden. Während der Nutzung der Anhängerkupplung sind von Zeit zu Zeit die Verschraubungen zu überprüfen und gegebenenfalls nachzuziehen.

Montageanleitung:

Die Anhängerkupplung D-012 für den Dacia Duster besteht aus:

1. Gestell	- 1 Stück	10. Schraube M12x40	- 4 Stück
2. Kugelkupplung	- 1 Stück	11. Schraube M10x90	- 4 Stück
3. Steckdosenhalterung	- 1 Stück	12. Runde Unterlegscheibe Ø10,5	- 4 Stück
4. Unterlegscheibe	- 2 Stück	13. Runde Unterlegscheibe Ø13,0	- 6 Stück
5. Rechte Stütze	- 1 Stück	14. Federring Ø 10,2	- 4 Stück
6. Linke Stütze	- 1 Stück	15. Federring Ø 12,2	- 6 Stück
7. Spezielle Unterlegscheibe Ø 30/ Ø10,5x3	- 4 Stück	16. Mutter M10	- 4 Stück
8. Distanzhülse Ø22/ Ø12,5x57	- 4 Stück	17. Mutter M12	- 4 Stück
9. Schraube M12x65	- 2 Stück		

Um die Anhängerkupplung D-012 richtig zu montieren ist folgende Beschreibung einzuhalten:

1. Die Montage der Anhängerkupplung erfordert keinen Anschnitt aber eine Demontage der hinteren Stoßstange.
2. Die hintere Stoßstange demontieren.
3. Den Ersatzrad abhängen (nur im Falle von Version mit Ersatzrad unten).
4. Von der Seite des Kofferraumes, aus den Längsträgern die Gummistopfen entfernen.
5. In manchen Versionen ist der Auspufftopf aus dem letzten Griff abzuhängen und die Thermoschutzverkleidung zu demontieren.
6. Pflege aus den Längsträgern wo die Stützen (5) und (6) sich berühren, entfernen, die Montageöffnungen durchstechen.
7. Von der Seite des Kofferraumes, in den Montageöffnungen, die Distanzhülsen Ø 22/ Ø12,5x57 (8), mit den Muttern M10x90 (11) und den Unterlegscheiben Ø 30/ Ø10,5x3 (7) platzieren.
8. Von innen der Längsträger, auf die herausragenden Schrauben, die Stützen (5) und (6) anlegen und mit den Unterlegscheibe Ø 10,5 (12), den Federringen Ø 10,2 (14) und den Muttern M10(16) verschrauben.
9. Zwischen die montierten Stützen (5) und (6) das Gestell (1) hineinschieben und mit den Schrauben M12x40 (10), den Unterlegscheibe Ø 13,0 (13), den Federringen Ø 12,2 (15) und den Muttern M12 (17) verschrauben.
10. Elemente aus den Punkten 2,3,5 wieder montieren.
11. An das Gestell (1), die Kugelkupplung (2) und Steckdosenhalterung (3) mit den Schrauben M12x65(9), den Unterlegscheiben Ø13,0 (13), den Federringen Ø 12,2 (15) und den Muttern M12 (17) anschrauben.

Die Einhaltung vorliegender Gebrauchsanleitung versichert richtige Montage Und Nutzung der Anhängerkupplung D-012.

Montage der Anhängerkupplung D-012 soll ins Fahrzeugschein eingetragen werden.

Achtung: Nach 1000 km sind die Schraubverbindungen nachzuprüfen. Die Kugel ist sauber einzuhalten und mit Schmierfett einzuschmieren. Eine Kugelschutz ist zu verwenden.

Alle mechanischen Beschädigungen der Anhängerkupplung D-012 schließen weitere Nutzung aus.

Die beschädigte Anhängerkupplung ist nicht reparierbar. Sollte die Art der Montage nicht eingehalten oder falsch genutzt werden, übernimmt der Hersteller keine Verantwortung für entstandenen Schaden.

Montageschema:

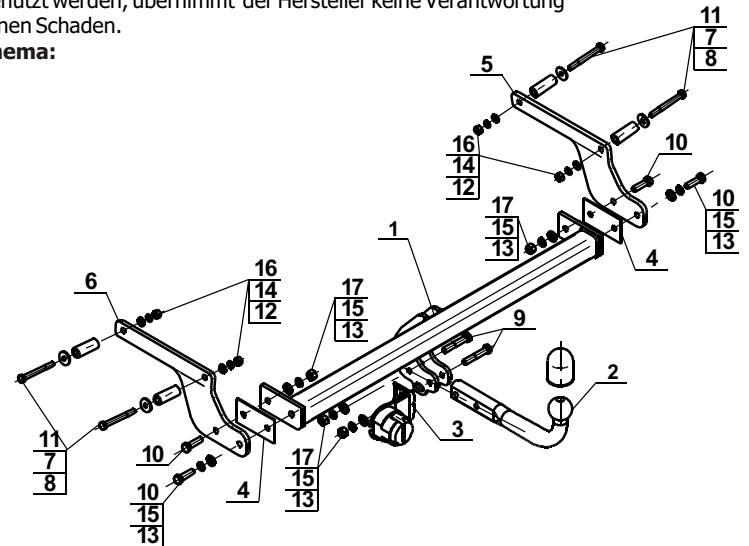

Achtung: Im Preis der Anhängerkupplung ist kein Elektrosetz enthalten.

Die Anhängerkupplung muss nicht beim TÜV vorgeführt werden, da diese mit dem Zeichen e20 / E20 ausgezeichnet ist, es sei denn, dass aktuelle Vorschriften es anders bestimmen. Diese Montageanleitung dient als ABE und muss mit den Fahrzeugpapieren mitgeführt werden.