

Verwendungsbereich

Vor der Montage einer Anhängerkupplung überprüfen Sie bitte in der Montageanleitung und im Fahrzeugschein, dass der Wagen zum Anhänger geeignet ist.

Die Anhängerkupplung **B-064** ist für das Ziehen eines Anhängers bestimmt. Die Anhängerkupplung besitzt das Prüfzeichen **E20**.

Vorbedingungen für die Montage der Anhängerkupplung

Die Anhängerkupplung **B-064** darf nur an Fahrzeugen montiert und genutzt werden, deren Karosserie in einem einwandfreien technischen Zustand ist. Die Anhängerkupplung darf nur entsprechend der folgenden Anleitungen montiert und genutzt werden.

Alle Schrauben und Muttern entsprechend dem in der folgenden Tabelle angegebenen Drehmoment (Mo) anziehen (das Drehmoment bezieht sich jeweils auf Schrauben der Festigkeitsklasse 8.8):

M8	-	25 (Nm)	M12	-	85 (Nm)
M10	-	50 (Nm)	M16	-	200 (Nm)

Nutzungsbedingungen

Die Anhängerkupplung **B-064** besitzt ein Typenschild, das die Parameter für eine ordnungsgemäße und sichere Belastung der Kupplung angibt:

Typ: B-064	Katalognummer von der Anhängerkupplung
A50-X	Kupplungsklasse
E20 55R-01 3615	Die Homologationsnummer der Anhängerkupplung
D = 11,8 kN	D-Wert
S = 100 kg	Stützlast
R = 2200 kg	Max. Anhängerlast

Der D-Wert wird nach folgender Formel berechnet:

$$D = g \times \frac{T \times R}{T + R} \text{ kN}$$

T-zulässiges Gesamtgewicht des Zugfahrzeugs (oder auch eines Schleppzuges) in Tonnen; einschließlich, falls gegeben, der senkrechten Achslast des Anhängers auf die Zentralachse

R- zulässiges Gesamtgewicht eines PKW-Anhängers mit einer in der Senkrechten beweglichen Deichsel oder eines Aufliegers (in Tonnen)

g- Erdbeschleunigung (9,81 m/s²).

Während der Nutzung sind die einzelnen Kupplungsteile in einem einwandfreien technischen Zustand zu halten und vor Korrosion zu schützen. Während des Schleppvorgangs ist der Anhänger zusätzlich mit einem Seil oder einer Kette von entsprechender Stärke mit dem Zugfahrzeug zu verbinden. Während der Nutzung der Anhängerkupplung sind von Zeit zu Zeit die Verschraubungen zu überprüfen und gegebenenfalls nachzuziehen.

Montageanleitung:

Die Anhängerkupplung **B-064** besteht aus :

1. Gestell	- 1 Stück	10. Federring Ø6,2	- 3 Stück
2. Kupplungskugel	- 1 Stück	11. Federring Ø10,2	- 1 Stück
3. Steckdosenhalterung	- 1 Stück	12. Federring Ø12,2	- 2 Stück
4. Winkel	- 2 Stück	13. Runde Unterlegscheibe Ø6,4	- 3 Stück
5. Winkel	- 1 Stück	14. Runde Unterlegscheibe Ø10,5	- 1 Stück
6. Schraube M6x20	- 2 Stück	15. Runde Unterlegscheibe Ø13,0	- 2 Stück
7. Schraube M6x30	- 1 Stück	16. Mutter M6	- 3 Stück
8. Schraube M10x30	- 1 Stück	17. Mutter M10	- 1 Stück
9. Schraube M12x70	- 2 Stück	18. Mutter M12	- 2 Stück
		19. Halterung	- 1 Stück

Um die Anhängerkupplung B-064 richtig zu montieren ist folgende Beschreibung einzuhalten:

1. Die Montage der Anhängerkupplung **erfordert die Demontage und einen Anschnitt** der hinteren Stoßstange.

- Die untere Kunststoffabdeckung demontieren.
- Die hintere Stoßstange mit der Metalverstärkung demontieren (die Verstärkung wird nicht wieder gebraucht). Die Elemente B und C demontieren (Zchg. 1, 2).
- Bei der Kombi-Version im Element C den Anschnitt der auf der Zchg. 1 markierten Bereiche durchführen. Das Element C montieren.
- Das Gestell (1) an den hinteren Karosseriestreifen auf die hinausragenden Nadeln anlegen, anschließend die Winkel (4) anlegen und mit den ab Werk vorhandenen Muttern festschrauben.
- Den Auspufftopf mit Hilfe von den Schrauben M6x20 (6) zusammen mit den runden Unterlegscheiben Ø6,4 (13), mit den Federringen Ø6,2 (10) und mit den Muttern M6 (16) aufhängen.
- Ein Loch Ø7 im Punkt A nach Zchg. 2 ausbohren.
- Für die Version außer M-Sport Paket den Winkel (5) an das Gestell (1) mit der Schraube M10x30 (8), der Unterlegscheibe Ø10,5 (14), dem Federring Ø10,2 (11) und Mutter M10 (17) anschrauben. An den Winkel (5) das Verstärkungselement (B) anlegen und im Punkt A mit der Schraube M6x30 (7), der Unterlegscheibe Ø6,4 (13), dem Federring Ø6,2 (10) und der Mutter M6 (16) verschrauben.
- Für Version M-Sport Paket (gemäß Zchg. 4) im Punkt C die Halterung (19) mit der ab Werk vorhandenen Mutter anschrauben. Anschließend an die Halterung (19) im Punkt A das Befestigungselement mit der Schraube M6x30 (7) zusammen mit der runden Unterlegscheibe Ø6,4 (13), dem Federring Ø6,2 (10) und der Mutter M6 (16) anschrauben.
- Die Stoßstange wieder montieren.
- An das Gestell (1) die Kupplungskugel (2) und die Steckdosenhalterung (3) mit den Schrauben M12x70 (9) zusammen mit den runden Unterlegscheiben Ø13,0 (15), mit den Federringen Ø12,2 (12) und mit den Muttern M12 (18) anschrauben.
- Den Anschnitt der unteren Kunststoffabdeckung nach Zchg. 1 markieren und durchführen (Anschnitt etwa. 60x95 mm) und die untere Kunststoffabdeckung wieder montieren.

Die Einhaltung vorliegender Gebrauchsanleitung versichert richtige Montage Und Nutzung der Anhängerkupplung B-064.

Montage der Anhängerkupplung **B-064** soll ins Fahrzeugschein eingetragen werden.

Achtung: Nach 1000 km sind die Schraubverbindungen nachzuprüfen. Die Kugel ist sauber einzuhalten und mit Schmierfett einzuschmieren. Eine Kugelschutz ist zu verwenden.

Alle mechanischen Beschädigungen der Anhängerkupplung **B-064** schließen weitere Nutzung aus.

Die beschädigte Anhängerkupplung ist nicht reparierbar. Sollte die Art der Montage nicht eingehalten oder falsch genutzt werden, übernimmt der Hersteller keine Verantwortung für entstandenen Schaden.

Montageschema:

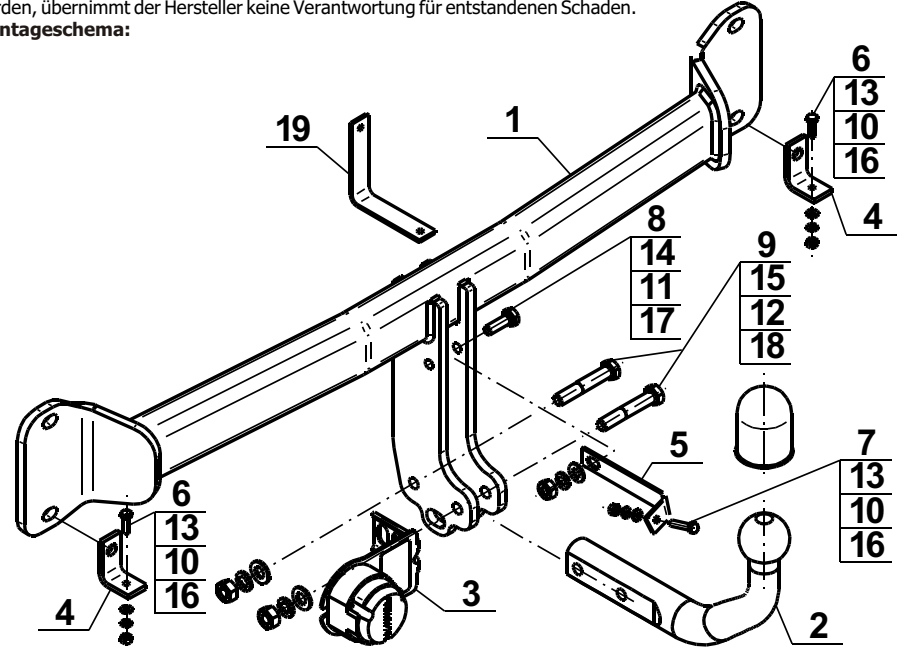

Achtung: Im Preis der Anhängerkupplung ist kein Elektrosatz enthalten.

Die Anhängerkupplung muss nicht beim TÜV vorgeführt werden, da diese mit dem Zeichen E20 ausgezeichnet ist, es sei denn, dass aktuelle Vorschriften es anders bestimmen. Diese Montageanleitung dient als ABE und muss mit den Fahrzeugpapieren mitgeführt werden.