

**STEINHOF** Montage und Gebrauchsanleitung  
für die Anhängerkupplung:  
FORD Focus (3/5D)  
(1998 - 10/2004)

**Katalognummer F-230/1**

**Verwendungsbereich**

Die Anhängerkupplung **F-230/1** ist für das Ziehen eines Anhängers bestimmt. Die Anhängerkupplung besitzt das Prüfzeichen **e20**.

**Vorbedingungen für die Montage der Anhängerkupplung**

Die Anhängerkupplung **F-230/1** darf nur an Fahrzeugen montiert und genutzt werden, deren Karosserie in einem einwandfreien technischen Zustand ist. Die Anhängerkupplung darf nur entsprechend der folgenden Anleitungen montiert und genutzt werden.

Alle Schrauben und Muttern entsprechend dem in der folgenden Tabelle angegebenen Drehmoment (Mo) anziehen (das Drehmoment bezieht sich jeweils auf Schrauben der Festigkeitsklasse 8.8):

M8	-	25 (Nm)	M12	-	85 (Nm)
M10	-	50 (Nm)	M16	-	200 (Nm)

**Nutzungsbedingungen**

Die Anhängerkupplung **F-230/1** besitzt ein Typenschild, das die Parameter für eine ordnungsgemäße und sichere Belastung der Kupplung angibt:

Typ: <b>F-230/1</b>	Die Anhängerkupplung für den Ford Focus
<b>A50-X</b>	Kupplungsklasse
<b>e20 00-1749</b>	Die Homologationsnummer der Anhängerkupplung
<b>D = 7,3 kN</b>	D-Wert
<b>S = 75 kg</b>	Stützlast
<b>R = 1400 kg</b>	Max. Anhängerlast

**Der D-Wert wird nach folgender Formel berechnet:**

$$D = g \times \frac{T \times R}{T + R} \text{ kN}$$

**T**-zulässiges Gesamtgewicht des Zugfahrzeugs (oder auch eines Schleppzuges) in Tonnen; einschließlich, falls gegeben, der senkrechten Achslast des Anhängers auf die Zentralachse

**R**- zulässiges Gesamtgewicht eines PKW-Anhängers mit einer in der Senkrechten beweglichen Deichsel oder eines Aufliegers (in Tonnen)

**g**- Erdbeschleunigung (9,81 m/s<sup>2</sup>).

Während der Nutzung sind die einzelnen Kupplungsteile in einem einwandfreien technischen Zustand zu halten und vor Korrosion zu schützen. Während des Schleppvorgangs ist der Anhänger zusätzlich mit einem Seil oder einer Kette von entsprechender Stärke mit dem Zugfahrzeug zu verbinden. Während der Nutzung der Anhängerkupplung sind von Zeit zu Zeit die Verschraubungen zu überprüfen und gegebenenfalls nachzuziehen.

**Montageanleitung:**

Die Anhängerkupplung **F-230/1** besteht aus folgenden Teilen:

- |   |           |                                  |           |
|---|-----------|----------------------------------|-----------|
| 1. Gestell                              | - 1 Stück | 6. Schraube M12x70               | - 2 Stück |
| 2. Kupplungskugel                       | - 1 Stück | 7. Federring 10,2                | - 4 Stück |
| 3. Steckdosenhalterung                  | - 1 Stück | 8. Federring 12,2                | - 2 Stück |
| 4. Spezielle Unterlegscheibe 40/ 10,5x3 | - 4 Stück | 9. Einfache Unterlegscheibe 13,0 | - 2 Stück |
| 5. Schraube M10x30                      | - 4 Stück | 10. Mutter M12                   | - 2 Stück |

**Um die Anhängerkupplung F-230/1 richtig zu montieren ist folgende Beschreibung einzuhalten:**

1. Die Montage der Anhängerkupplung **erfordert keinen Anschnitt** der hinteren Stoßstange.

**Achtung:** Bei den Modellen **Ford Focus (3D)** die Stoßstangeverstärkung anschneiden.

2. Die hintere Stoßstange demontieren und die Stoßstangeverstärkung entfernen. Nach der Montage

- Der **Anhängerkupplung** gibt es schon keinen Platz für die Stoßstangeverstärkung.
- Das Gestell (1) an die Längsträger anlegen, anschließend mit den Schrauben M10x30 (5) zusammen mit den Federringen 10,2 (7) und mit den speziellen Unterlegscheiben 40 (4) an die Längsträger anschrauben.
  - Die hintere Stoßstange an den Wagen anlegen, anschließend die Stelle und Größe des Anschnitts markieren, den Anschnitt der hinteren Stoßstange durchführen und die Stoßstange wieder montieren.
  - An das Gestell der Anhängerkupplung (1) mit den Schrauben M12x70 (6), mit den einfachen Unterlegscheiben 13,0 (9), mit den Federringen 12,2 (8) und mit den Muttern M12 (10) die Kupplungskugel (2) anschrauben; gleichzeitig links der Kupplungskugel (2) die Steckdosenhalterung (3) anschrauben.
  - Alle Schraubverbindungen auf Festigkeit überprüfen.

**Die Einhaltung vorliegender Gebrauchsanleitung versichert richtige Montage Und Nutzung der Anhängerkupplung F-230/1.**

Montage der Anhängerkupplung F-230/1 soll ins Fahrzeugschein eingetragen werden.

**Achtung:** Nach 1000 km sind die Schraubverbindungen nachzuprüfen. Die Kugel ist sauber einzuhalten und mit Schmierfett einzuschmieren. Eine Kugelschutz ist zu verwenden.

Alle mechanischen Beschädigungen der Anhängerkupplung F-230/1 schließen weitere Nutzung aus. Die beschädigte Anhängerkupplung ist nicht reparierbar. Sollte die Art der Montage nicht eingehalten oder falsch genutzt werden, übernimmt der Hersteller keine Verantwortung für entstandenen Schaden.

**Montageschema:**

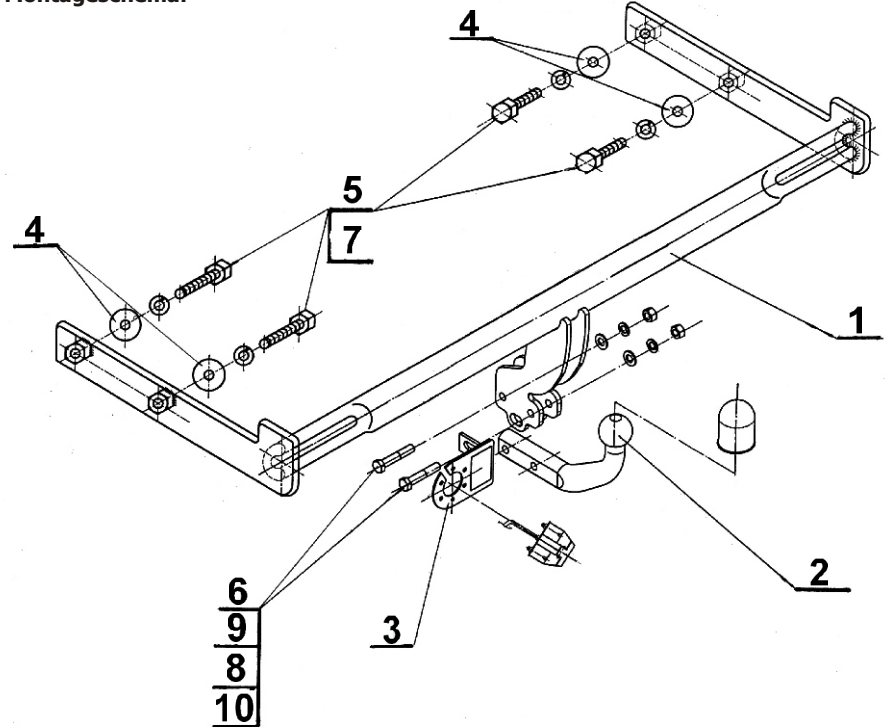

**Achtung:** Im Preis der Anhängerkupplung ist kein Elektrosatz enthalten.

**Die Anhängerkupplung muss nicht beim TÜV vorgeführt werden, da diese mit dem Zeichen e20 ausgezeichnet ist, es sei denn, dass aktuelle Vorschriften es anders bestimmen. Diese Montageanleitung dient als ABE und muss mit den Fahrzeugpapieren mitgeführt werden.**