

STEINHOFF Montage und Gebrauchsanleitung
für die Anhängerkupplung:
Peugeot 306 (3/5D)
(1993 - 2000 r.)

Katalognummer P-031

Verwendungsbereich

Die Anhängerkupplung **P-031** für den Fahrzeugtyp **Peugeot 306 (3/5D)** ist für das Ziehen eines Anhängers bestimmt. Die Anhängerkupplung besitzt das Prüfzeichen **E20**.

Vorbedingungen für die Montage der Anhängerkupplung

Die Anhängerkupplung **P-031** darf nur an Fahrzeugen montiert und genutzt werden, deren Karosserie in einem einwandfreien technischen Zustand ist. Die Anhängerkupplung darf nur entsprechend der folgenden Anleitungen montiert und genutzt werden.

Alle Schrauben und Muttern entsprechend dem in der folgenden Tabelle angegebenen Drehmoment (Mo) anziehen (das Drehmoment bezieht sich jeweils auf Schrauben der Festigkeitsklasse 8.8):

M8	-	25 (Nm)	M12	-	85 (Nm)
M10	-	50 (Nm)	M16	-	200 (Nm)

Nutzungsbedingungen

Die Anhängerkupplung **P-031** besitzt ein Typenschild, das die Parameter für eine ordnungsgemäße und sichere Belastung der Kupplung angibt:

Typ: P-031	Die Anhängerkupplung für den Peugeot 306 (3/5D)
A50-X	Kupplungsklasse
E20 55R-01 0947	Die Homologationsnummer der Anhängerkupplung
D = 6,8 kN	D-Wert
S = 55 kg	Stützlast
R = 1200 kg	Max. Anhängerlast

Der D-Wert wird nach folgender Formel berechnet:

$$D = g \times \frac{T \times R}{T + R} \text{ kN}$$

T-zulässiges Gesamtgewicht des Zugfahrzeugs (oder auch eines Schleppzuges) in Tonnen; einschließlich, falls gegeben, der senkrechten Achslast des Anhängers auf die Zentralachse

R- zulässiges Gesamtgewicht eines PKW-Anhängers mit einer in der Senkrechten beweglichen Deichsel oder eines Aufliegers (in Tonnen)

g- Erdbeschleunigung (9,81 m/s²).

Während der Nutzung sind die einzelnen Kupplungsteile in einem einwandfreien technischen Zustand zu halten und vor Korrosion zu schützen. Während des Schleppvorgangs ist der Anhänger zusätzlich mit einem Seil oder einer Kette von entsprechender Stärke mit dem Zugfahrzeug zu verbinden. Während der Nutzung der Anhängerkupplung sind von Zeit zu Zeit die Verschraubungen zu überprüfen und gegebenenfalls nachzuziehen.

Montageanleitung:

Die Anhängerkupplung **P-031** für den Fahrzeugtyp **Peugeot 306 (3/5D)** besteht aus folgenden Teilen:

1. Querträger	- 1 St.	8. Unterlegscheibe Ø10,5	- 6 St.
2. Kupplungskugel mit Tragarm	- 1 St.	9. Federring Ø10,2	- 6 St.
3. Steckdosenhalterung	- 1 St.	10. Federring Ø12,2	- 4 St.
4. spezielle Unterlegscheibe Ø40/Ø10x24	- 1 St.	11. Unterlegscheibe Ø8,4	- 3 St.
5. Distanzhülse Ø21/Ø10,5x21	- 3 St.	12. Federring Ø8,2	- 3 St.
6. schraube M10x50	- 6 St.	13. Mutter M8	- 3 St.
7. Schraube M12x30	- 4 St.	14. Mutter M10	- 6 St.

Bei der Montage der Anhängerkupplung **P-031** ist gemäß folgender Anleitung vorzugehen:

1. Die Montage der Anhängerkupplung erfordert für die Kupplungskugel einen Ausschnitt im unteren Bereich der hinteren Stoßstange, ungefähr 65x150 mm groß.
2. Die Anhängerkupplung in ihre Einzelteile zerlegen.
3. Den Querträger (1) der Anhängerkupplung an die Innenseiten der Längsträger anlegen, auf den aus der Rückwand herausstehenden Stiften aufhängen und mit den Muttern M8 (13), den Federringen Ø8,2 (12) und den Unterlegscheiben Ø8,4 (11) anschrauben.
4. Anschließend links zwischen den Querträger der Anhängerkupplung (1) und den Längsträger die spezielle Unterlegscheibe Ø40/Ø10,5x24 (4) und die Distanzhülse Ø21/Ø10,5x21 (5) einfügen und den Querträger (1) mit den Längsträgern mit den Schrauben M10x50 (6), den einfachen Unterlegscheiben Ø10,5 (8), den Federringen Ø10,2 (9) und den Muttern M10 (14) verschrauben.
5. Rechts zwischen den Querträger der Anhängerkupplung (1) und die Längsträger zwei Distanzhülsen Ø21/Ø10,5x21 (5) einfügen und mit den Schrauben M10x50 (6), den Unterlegscheiben Ø10,5 (8), den Federringen Ø10,2 (9) und den Muttern M10 (14) festschrauben.
6. Die hintere Stoßstange ans Fahrzeug anlegen und die Stelle und die Größe des Ausschnitts auf der Unterseite der Stoßstange aufreißen, ausscheiden und anschließend die Stoßstange wieder anschrauben.
7. An den Querträger der Anhängerkupplung (1) die Kupplungskugel mit dem Tragarm (2) mit den Schrauben M12x30 (7) und den Federringen Ø12,2 (10) anschrauben; dabei gleichzeitig links der Kupplungskugel (2) die Steckdosenhalterung (3) anschrauben.
8. Alle Schraubverbindungen auf Festigkeit überprüfen.

Die Befolgung der vorliegenden Bedienungsanleitung garantiert die richtige Montage und Nutzung der Anhängerkupplung P-031 an dem Fahrzeugtyp Peugeot 306 (3/5D).

Vorsicht: Bei Beschädigung darf die Anhängerkupplung **P-031** nicht weiter benutzt werden.

Eine Reparatur der beschädigten Anhängerkupplung ist nicht möglich. Bei Nichtbefolgung der Montageanleitung und unsachgemäßer Nutzung übernimmt der Hersteller **keine Verantwortung** für entstehende Schäden.

Montageschema:

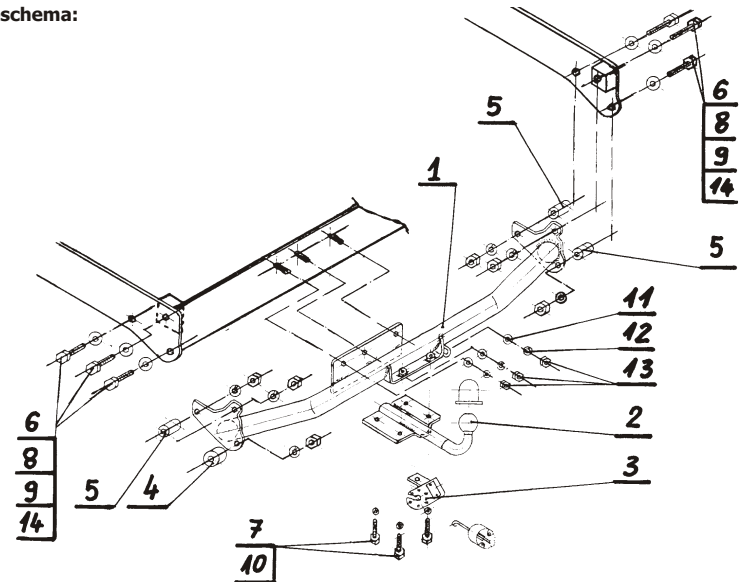

Achtung: Im Preis der Anhängerkupplung ist kein Elektrosetz enthalten.

Die Anhängerkupplung muss nicht beim TÜV vorgeführt werden, da diese mit dem Zeichen E20 ausgezeichnet ist, es sei denn, dass aktuelle Vorschriften es anders bestimmen. Diese Montageanleitung dient als ABE und muss mit den Fahrzeugpapieren mitgeführt werden.