

STEINHOF Montage und Gebrauchsanleitung
für die Anhängerkupplung:
 Seat Cordoba (4D) (02/1996 - 12/2002) /
 Seat Cordoba Vario (1997 - 12/2002) /
 VW Polo Classic (1996 - 2000) / VW Polo Variant (1997 - 2000)

Katalognummer S-112

Verwendungsbereich

Die Anhängerkupplung **S-112** für den Fahrzeugtyp **Seat Cordoba (4D /Vario) / VW Polo Classic / Variant** ist für das Ziehen eines Anhängers bestimmt. Die Anhängerkupplung besitzt das Prüfzeichen **e20**.

Vorbedingungen für die Montage der Anhängerkupplung

Die Anhängerkupplung **S-112** darf nur an Fahrzeugen montiert und genutzt werden, deren Karosserie in einem einwandfreien technischen Zustand ist. Die Anhängerkupplung darf nur entsprechend der folgenden Anleitungen montiert und genutzt werden.

Alle Schrauben und Muttern entsprechend dem in der folgenden Tabelle angegebenen Drehmoment (Mo) anziehen (das Drehmoment bezieht sich jeweils auf Schrauben der Festigkeitsklasse 8.8):

M8	-	25 (Nm)	M12	-	85 (Nm)
M10	-	50 (Nm)	M16	-	200 (Nm)

Nutzungsbedingungen

Die Anhängerkupplung **S-112** besitzt ein Typenschild, das die Parameter für eine ordnungsgemäße und sichere Belastung der Kupplung angibt:

Typ: S-112	Die Anhängerkupplung für den Seat Cordoba (4D /Vario) / VW Polo Classic / Variant
A50-X	Kupplungsklasse
e20 0532-00	Die Homologationsnummer der Anhängerkupplung
D = 6,7 kN	D-Wert
S = 50 kg	Stützlast
R = 1200 kg	

Der D-Wert wird nach folgender Formel berechnet:

$$D = g \times \frac{T \times R}{T + R} \text{ kN}$$

T- zulässiges Gesamtgewicht des Zugfahrzeugs (oder auch eines Schleppzuges) in Tonnen; einschließlich, falls gegeben, der senkrechten Achslast des Anhängers auf die Zentralachse
 R- zulässiges Gesamtgewicht eines PKW-Anhängers mit einer in der Senkrechten beweglichen Deichsel oder eines Aufliegers (in Tonnen)
 g- Erdbeschleunigung (9,81 m/s²).

Während der Nutzung sind die einzelnen Kupplungsteile in einem einwandfreien technischen Zustand zu halten und vor Korrosion zu schützen. Während des Schleppvorgangs ist der Anhänger zusätzlich mit einem Seil oder einer Kette von entsprechender Stärke mit dem Zugfahrzeug zu verbinden. Während der Nutzung der Anhängerkupplung sind von Zeit zu Zeit die Verschraubungen zu überprüfen und gegebenenfalls nachzuziehen.

Montageanleitung:

Die Anhängerkupplung **S-112** für den Fahrzeugtyp **Seat Cordoba (4D /Vario) / VW Polo Classic / Variant** besteht aus folgenden Teilen:

- | | | | |
|---|-----------|--------------------------|-----------|
| 1. Gestell | - 1 Stück | 8. Schraube M12x35 | - 2 Stück |
| 2. Kugel | - 1 Stück | 9. Mutter M12x100 | - 2 Stück |
| 3. Steckdosenhalterung | - 1 Stück | 10. Unterlegscheibe 13,0 | - 2 Stück |
| 4. Spezielle Unterlegscheibe Ø40/12,5x3 | - 2 Stück | 11. Federring 10,2 | - 4 Stück |
| 5. Distanzhülse | - 2 Stück | 12. Federring 12,2 | - 4 Stück |
| 6. Flacheisen | - 2 Stück | 13. Mutter M12 | - 4 Stück |
| 7. Schraube M10x40 | - 4 Stück | | |

Bei der Montage der Anhängerkupplung **S-112** ist gemäß folgender Anleitung vorzugehen:

1. Die Montage der Anhängerkupplung erfordert eine Demontage der hinteren Stoßstange und einen zusätzlichen Anschnitt der hinteren Stoßstange, (die Größe des Anschnitts) ~70x80 (mm)
2. Die hintere Stoßstange demontieren und die Stoßstangeverstärkung demontieren. Nach der Montage der Anhängerkupplung, wird die Stoßstangeverstärkung nicht mehr gebraucht.
3. Auf dem hinteren Stoßstangestreifen die zwei vom Werk vorbereiteten, verschlossenen Bohrungen finden und die Blinden abnehmen.
4. Das Gestell in den Längsträgern einsetzen und mit den Schrauben M10x40 (7) (von der unteren Seite der Längsträgern), mit den Flacheisen (6), den Federringen 10,2(11) verschrauben.
5. Die Gestellstützen (1) mit dem hinteren Stoßstangestreifen M12x35 (8), den speziellen Unterlegscheiben 40(4), den Federringen 12,2 (12), den Muttern M12 (13) verschrauben.
6. Die Stoßstange an den Wagen anlegen, markieren und die Stoßstange anschneiden (die Größe des Anschnitts) ~70x80).
7. Die Stoßstange an den Wagen montieren.
8. An das Gestell (1) die Kugelkupplung (2) zusammen mit der Steckdosenhalterung(3), den Distanzhülsen (5), den Schrauben M12x100 (9), den Unterlegscheiben 13(10), den Federringen 12,2(12) und den Muttern M12(13) anschrauben.

Die Befolgung der vorliegenden Bedienungsanleitung garantiert die richtige Montage und Nutzung der Anhängerkupplung S-112 an dem Fahrzeugtyp Kia Sorento

Vorsicht: Bei Beschädigung darf die Anhängerkupplung **S-112** nicht weiter benutzt werden. Eine Reparatur der beschädigten Anhängerkupplung ist nicht möglich. Nach der Montage der Kugelanhängerkupplung **S-112** ist der Eintrag im Fahrzeugschein des Fahrzeugs zu erwerben.

Montageschema:

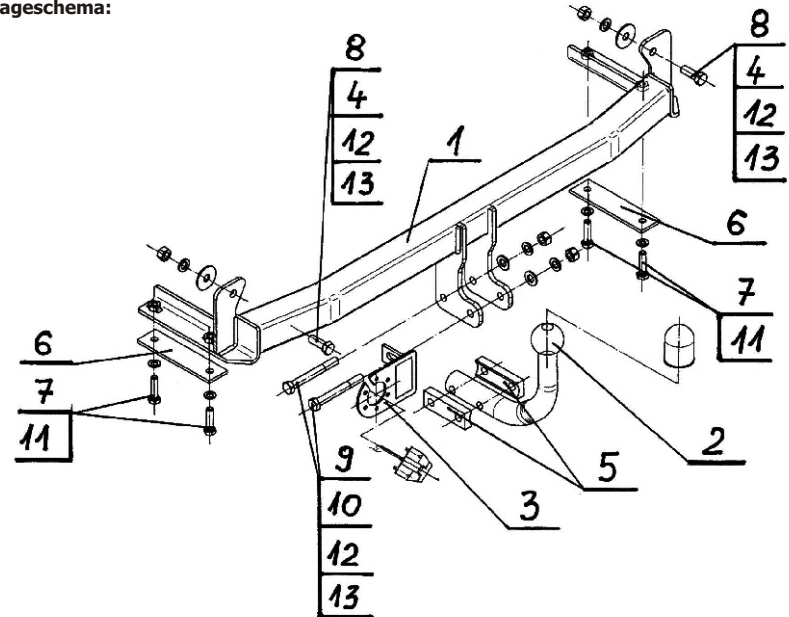

Achtung: Im Preis der Anhängerkupplung ist kein Elektrosatz enthalten.

Die Anhängerkupplung muss nicht beim TÜV vorgeführt werden, da diese mit dem Zeichen e20 ausgezeichnet ist, es sei denn, dass aktuelle Vorschriften es anders bestimmen. Diese Montageanleitung dient als ABE und muss mit den Fahrzeugpapieren mitgeführt werden.