

STEINHOFF Montage und Gebrauchsanleitung
für die Anhängerkupplung:
Skoda Fabia (4D/Kombi)
(2001 - r.)

Katalognummer S-271

Verwendungsbereich

Die Anhängerkupplung **S-271** für den Fahrzeugtyp **Skoda Fabia (4D/Kombi)** ist für das Ziehen eines Anhängers bestimmt. Die Anhängerkupplung besitzt das Prüfzeichen **e20**.

Vorbedingungen für die Montage der Anhängerkupplung

Die Anhängerkupplung **S-271** darf nur an Fahrzeugen montiert und genutzt werden, deren Karosserie in einem einwandfreien technischen Zustand ist. Die Anhängerkupplung darf nur entsprechend der folgenden Anleitungen montiert und genutzt werden.

Alle Schrauben und Muttern entsprechend dem in der folgenden Tabelle angegebenen Drehmoment (Mo) anziehen (das Drehmoment bezieht sich jeweils auf Schrauben der Festigkeitsklasse 8.8):

M8	-	25 (Nm)	M12	-	85 (Nm)
M10	-	50 (Nm)	M16	-	200 (Nm)

Nutzungsbedingungen

Die Anhängerkupplung **S-271** besitzt ein Typenschild, das die Parameter für eine ordnungsgemäße und sichere Belastung der Kupplung angibt:

Typ: S-271	Die Anhängerkupplung für den Skoda Fabia (4D/Kombi)
A50-X	Kupplungsklasse
e20 0008-00	Die Homologationsnummer der Anhängerkupplung
D = 7,0 kN	D-Wert
S = 50 kg	Stützlast
R = 1200 kg	Max. Anhängerlast

Der D-Wert wird nach folgender Formel berechnet:

$$D = g \times \frac{T \times R}{T + R} \text{ kN}$$

T-zulässiges Gesamtgewicht des Zugfahrzeugs (oder auch eines Schleppzuges) in Tonnen; einschließlich, falls gegeben, der senkrechten Achslast des Anhängers auf die Zentralachse
R- zulässiges Gesamtgewicht eines PKW-Anhängers mit einer in der Senkrechten beweglichen Deichsel oder eines Aufliegers (in Tonnen)
g- Erdbeschleunigung (9,81 m/s²).

Während der Nutzung sind die einzelnen Kupplungsteile in einem einwandfreien technischen Zustand zu halten und vor Korrosion zu schützen. Während des Schleppvorgangs ist der Anhänger zusätzlich mit einem Seil oder einer Kette von entsprechender Stärke mit dem Zugfahrzeug zu verbinden. Während der Nutzung der Anhängerkupplung sind von Zeit zu Zeit die Verschraubungen zu überprüfen und gegebenenfalls nachzuziehen.

Montageanleitung:

Die Anhängerkupplung **S-271** für den Fahrzeugtyp **Skoda Fabia (4D/Kombi)** besteht aus folgenden Teilen:

1. Querträger	- 1 St.	5. Schraube M12x30	- 4 St.
2. Kupplungskugel mit Tragarm	- 1 St.	6. Schraube M10x35	- 4 St.
3. Steckdosenhalterung	- 1 St.	7. Federring Ø10,2	- 4 St.
4. spezielle Unterlegescheibe Ø40/Ø10,5x2,5	- 4 St.	8. Federring Ø12,2	- 4 St.

Bei der Montage der Anhängerkupplung **S-271** ist gemäß folgender Anleitung vorzugehen:

1. Die Montage der Anhängerkupplung macht einen Ausschnitt im unteren Bereich der hinteren Stoßstange erforderlich.
2. Die hintere Stoßstange abnehmen.
3. Die Verstärkung der hinteren Stoßstange abschrauben und die Anhängerkupplung in ihre Einzelteile zerlegen.
4. Die Verschlusspfropfen aus dem Löchern in den Außenwänden der Längsträger, die ab Werk für die Befestigung einer Anhängerkupplung vorgesehen sind, entfernen.
5. Den Querträger (1) der Anhängerkupplung an den oben genannten Löchern mit den Schrauben M10x35 (6), den speziellen Unterlegscheiben Ø40 (4) und den Federringen Ø10,2 (7) anschrauben.
6. Die hintere Stoßstange an das Fahrzeug anlegen, die Stelle und Größe des Ausschnitts im unteren Bereich der Stoßstange anreißen (kennzeichnen) und ausschneiden.
7. An den Querträger (1) die Kupplungskugel (2) mit den Schrauben M12x30 (5) und den Federringen Ø12,2 (8) anschrauben; gleichzeitig links der Kupplungskugel (2) die Steckdosenhalterung (3) anschrauben.
8. Die hintere Stoßstange ans Fahrzeug anlegen und festschrauben.
9. Alle Schraubverbindungen auf Festigkeit überprüfen.

Achtung: Nach der Montage der Anhängerkupplung ist kein Platz mehr für die Verstärkung der Stoßstange vorhanden.

Die Befolgung der vorliegenden Bedienungsanleitung garantiert die richtige Montage und Nutzung der Anhängerkupplung S-271 an dem Fahrzeugtyp Skoda Fabia (4D/Kombi).

Vorsicht: Bei Beschädigung darf die Anhängerkupplung **S-271** nicht weiter benutzt werden. **Eine Reparatur der beschädigten Anhängerkupplung ist nicht möglich.** Bei Nichtbefolgung der Montageanleitung und unsachgemäßer Nutzung übernimmt der Hersteller **keine Verantwortung** für entstehende Schäden.

Montageschema:

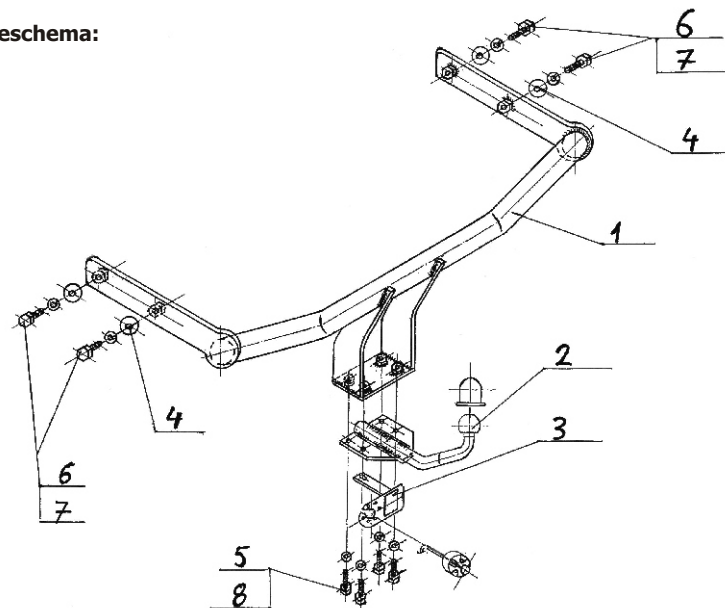

Achtung: Im Preis der Anhängerkupplung ist kein Elektrosatz enthalten.

Die Anhängerkupplung muss nicht beim TÜV vorgeführt werden, da diese mit dem Zeichen e20 ausgezeichnet ist, es sei denn, dass aktuelle Vorschriften es anders bestimmen. Diese Montageanleitung dient als ABE und muss mit den Fahrzeugpapieren mitgeführt werden.