

STEINHOFF Montage und Gebrauchsanleitung
für die Anhängerkupplung :
SKODA Octavia II Kombi
(01/2005 -)

Katalognummer S-344

Verwendungsbereich

Die Anhängerkupplung **S-344** für den Fahrzeugtyp **Skoda Octavia II Kombi** ist für das Ziehen eines Anhängers bestimmt. Die Anhängerkupplung besitzt das Prüfzeichen **e4**.

Vorbedingungen für die Montage der Anhängerkupplung

Die Anhängerkupplung **S-344** darf nur an Fahrzeugen montiert und genutzt werden, deren Karosserie in einem einwandfreien technischen Zustand ist. Die Anhängerkupplung darf nur entsprechend der folgenden Anleitungen montiert und genutzt werden.

Alle Schrauben und Muttern entsprechend dem in der folgenden Tabelle angegebenen Drehmoment (Mo) anziehen (das Drehmoment bezieht sich jeweils auf Schrauben der Festigkeitsklasse 8.8):

M8	-	25 (Nm)	M12	-	85 (Nm)
M10	-	50 (Nm)	M16	-	200 (Nm)

Nutzungsbedingungen

Die Anhängerkupplung **S-344** besitzt ein Typenschild, das die Parameter für eine ordnungsgemäße und sichere Belastung der Kupplung angibt:

Typ: S-344 A50-X e4 00-3227 D = 9,3 kN S = 100 kg R = 1800 kg	Die Anhängerkupplung für den Skoda Octavia II Kombi Kupplungsklasse Die Homologationsnummer der Anhängerkupplung D-Wert Stützlast Max. Anhängerlast
---	---

Der D-Wert wird nach folgender Formel berechnet:

$$D = g \times \frac{T \times R}{T + R} \text{ kN}$$

T-zulässiges Gesamtgewicht des Zugfahrzeugs (oder auch eines Schleppzuges) in Tonnen; einschließlich, falls gegeben, der senkrechten Achslast des Anhängers auf die Zentralachse
R- zulässiges Gesamtgewicht eines PKW-Anhängers mit einer in der Senkrechten beweglichen Deichsel oder eines Aufliegers (in Tonnen)
g- Erdbeschleunigung (9,81 m/s²).

Während der Nutzung sind die einzelnen Kupplungsteile in einem einwandfreien technischen Zustand zu halten und vor Korrosion zu schützen. Während des Schleppvorgangs ist der Anhänger zusätzlich mit einem Seil oder einer Kette von entsprechender Stärke mit dem Zugfahrzeug zu verbinden. Während der Nutzung der Anhängerkupplung sind von Zeit zu Zeit die Verschraubungen zu überprüfen und gegebenenfalls nachzuziehen.

Montageanleitung:

Die Anhängerkupplung **S-344** für den Fahrzeugtyp **Skoda Octavia II Kombi** besteht aus folgenden Teilen:

- | | | | |
|--|-----------|--------------------------|-----------|
| 1. Querträger | - 1 Stück | 6. Schraube M12x65 | - 2 Stück |
| 2. Kupplungskugel | - 1 Stück | 7. Federring Ø10,2 | - 4 Stück |
| 3. Steckdosenhalterung | - 1 Stück | 8. Federring Ø12,2 | - 2 Stück |
| 4. Spezielle Unterlegscheibe Ø30/Ø10,5x3 | - 4 Stück | 9. Unterlegscheibe Ø13,0 | - 2 Stück |
| 5. Schraube M10x35 | - 4 Stück | 10. Mutter M12 | - 2 Stück |

Bei der Montage der Anhängerkupplung **S-344** ist gemäß folgender Anleitung vorzugehen:

1. Die Montage der Anhängerkupplung macht einen **Ausschnitt** der hinteren Stoßstange **erforderlich**.
2. Die hintere Stoßstange abschrauben.

3. Die Verstärkung der hinteren Stoßstange abschrauben und die Anhängerkupplung in ihre Bestandteile zerlegen.
4. Die Pfropfen aus den Öffnungen, die sich an den inneren Seitenwänden der Längsträger befinden und der Befestigung der Anhängerkupplung dienen, herausnehmen.
5. Den Querträger (1) in die Längsträger hineinschieben und anschließend mit den Schrauben M10x35 (5), den speziellen Unterlegscheiben Ø30/Ø10,5x3 (4) und den Federringen Ø10,2 (7) an den oben genannten Öffnungen verschrauben.
6. Die hintere Stoßstange an das Fahrzeug anlegen, die Stelle und die Größe des Ausschnitts an der Unterseite der Stoßstange kennzeichnen und den Ausschnitt von ca. 50x60mm vornehmen.
7. Die hintere Stoßstange wieder anbringen.
8. Die Kupplungskugel (2) mit den Schrauben M12x65 (6), den Unterlegscheiben Ø13,0 (9), den Federringen Ø12,2 (8) und den Muttern M12 (10) an den Querträger (1) anschrauben und dabei gleichzeitig links der Kugel (2) die Steckdosenhalterung (3) anschrauben.
9. Alle Schraubverbindungen auf Festigkeit überprüfen.

Achtung:

Nach der Montage der Anhängerkupplung gibt es keinen Platz für die Einsetzung der Stoßstangenverstärkung in den Längsträgern.

Die Befolgung der vorliegenden Bedienungsanleitung garantiert die richtige Montage und Nutzung der Anhängerkupplung S-344 an dem Fahrzeugtyp Skoda Octavia II Kombi

Vorsicht: Bei Beschädigung darf die Anhängerkupplung **S-344** nicht weiter benutzt werden. **Eine Reparatur der beschädigten Anhängerkupplung ist nicht möglich.** Bei Nichtbefolgung der Montageanleitung und unsachgemäßer Nutzung übernimmt der Hersteller **keine Verantwortung** für entstehende Schäden.

Montageschema:

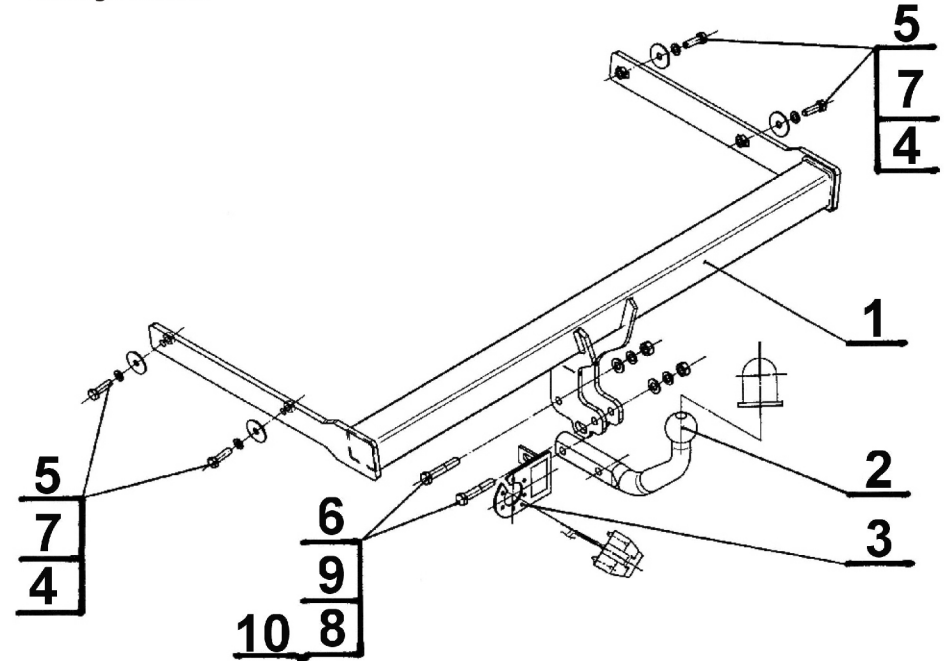

Achtung: Im Preis der Anhängerkupplung ist kein Elektrosatz enthalten.

Die Anhängerkupplung muss nicht beim TÜV vorgeführt werden, da diese mit dem Zeichen e4 ausgezeichnet ist, es sei denn, dass aktuelle Vorschriften es anders bestimmen. Diese Montageanleitung dient als ABE und muss mit den Fahrzeugpapieren mitgeführt werden.